



gala

ELECTRONICS





Funciones y características	2
Especificaciones	3
Descripciones	4
Instalación	5
Método de instalación	7
Uso	11
Mantenimiento	12
Advertencias	13
Solución de problemas	14



FUNCIONES Y CARACTERÍSTICAS

AHORRO DE AGUA

Al acercar las manos a la zona de detección, el agua empieza a salir, mientras que al retirarlas, el suministro de agua se corta instantáneamente.

SANEAMIENTO

Tanto apertura como cierre del agua, se realiza sin necesidad de contacto físico con la grifería, lo que evita de manera eficiente las posibles infecciones bacterianas.

BAJO CONSUMO DE ENERGÍA

En uso DC, las 4 pilas alcalinas AA ofrecen un uso continuado de 2 años con 150 ciclos por día.

CONTROL

La unidad de control tiene un diseño reducido con circuito integrado en la parte de detección, estando protegido contra salpicaduras y humedad.

COMODIDAD

En el modelo mezclador, puede regularse la mezcla entre agua fría y caliente.

PILAS GASTADAS/AGOTADAS

En uso DC, la grifería cortará el suministro de agua de forma automática en caso de detectar pilas gastadas o agotadas.

3

ESPECIFICACIONES

Especificación		Nota
Voltaje	DC - 6V AC - 220V	4 Pilas alcalinas AA
Consumo energético en reposo	< 0.5mw	2 años con 150 usos diarios.
Zona de detección	12 - 18cm	
Presión de agua	0.5 ~ 6 Bar	
Temperatura agua caliente	< 80 °C	
Toma de entrada	G3/8"	

4



DESCRIPCIONES

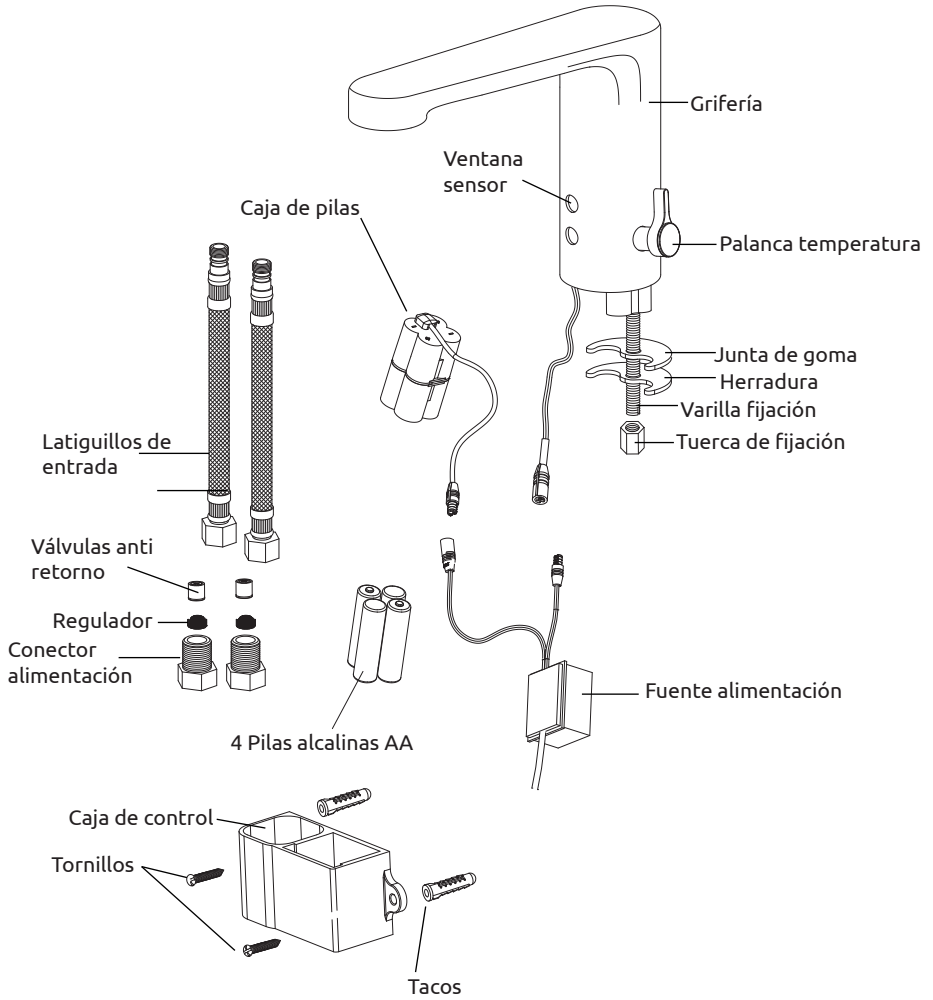



INSTALACIÓN

LOCALIZACIÓN

Debe evitar la luz directa del sol o luz fuerte que puede deslumbrar en la pantalla del sensor.

PORCELANA

El diámetro del orificio debe ser mayor de $\varnothing 28$ mm.

LIMPIEZA DE TUBERIAS

Antes de la instalación, conviene purgar los circuitos de alimentación para evitar obturaciones por suciedad.

6



INSTALACIÓN

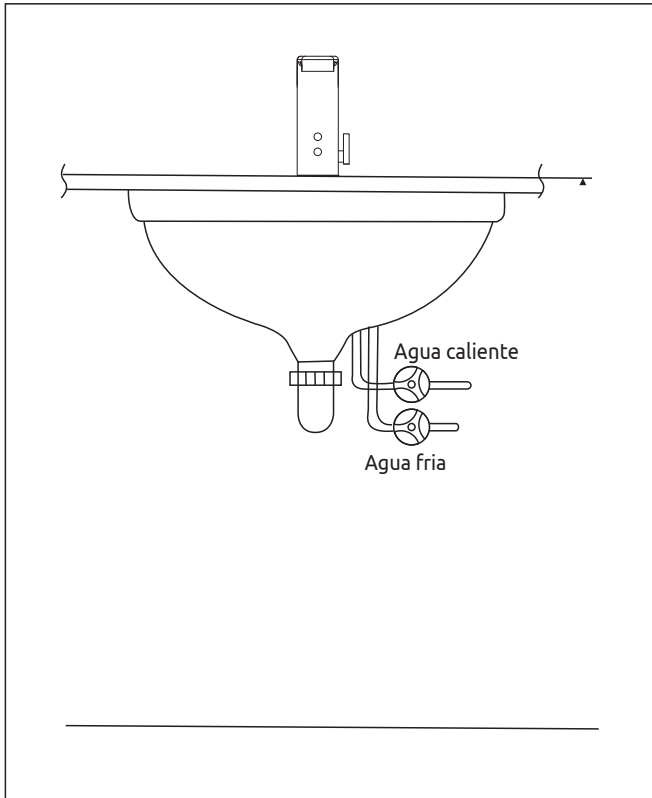

Nota: cierre la entrada de agua antes de la instalación.



INSTALACIÓN

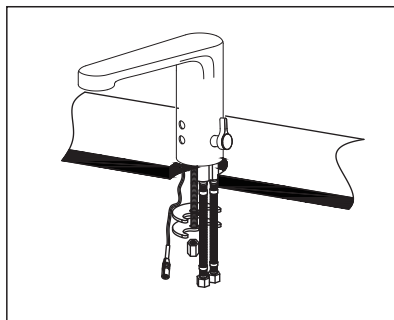

1. Instale la grifería en el lavabo.
(asegurar adecuadamente las conexiones de agua fría y caliente)

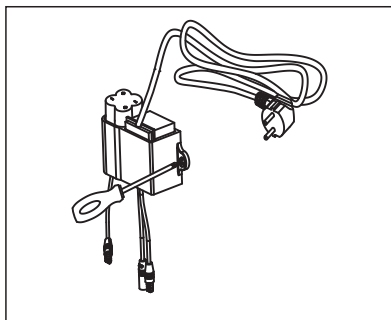

2. Instale la caja de control alimentación.

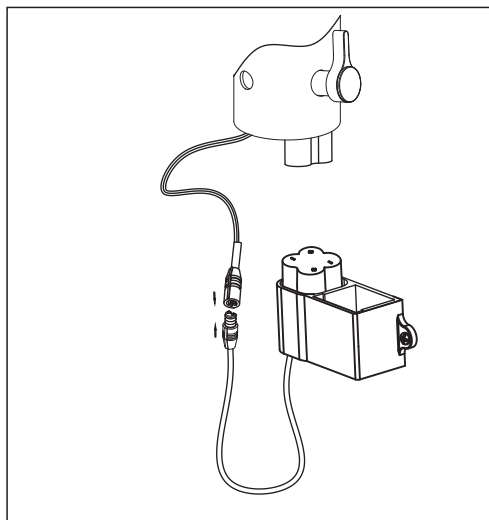

3. En uso con alimentación DC,
el conector AC de la línea de salida
quedará sin uso.

8



METODO DE INSTALACIÓN

4. Instalación de Pilas

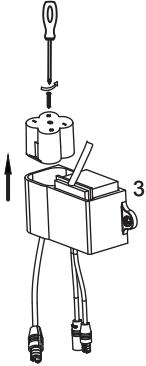

a). Desmontar el tornillo, introducir las 4 pilas alcalinas AA, teniendo en cuenta la polaridad.

Coloque tapa y tornillo de nuevo.

b). Tras el cambio de pilas, esperar 5 minutos despues de retirar las gastadas para la reprogramación interna.

Nota: use siempre pilas alcalinas nuevas, sustituya siempre las 4 a la vez.

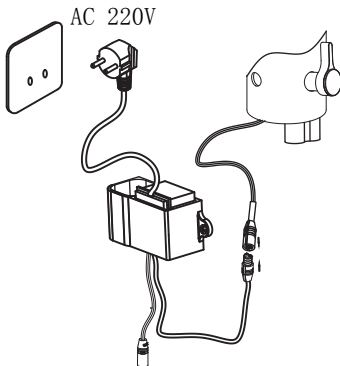

5. En uso con alimentación AC, el conector DC de la línea de salida quedará sin uso.

9



INSTALACIÓN

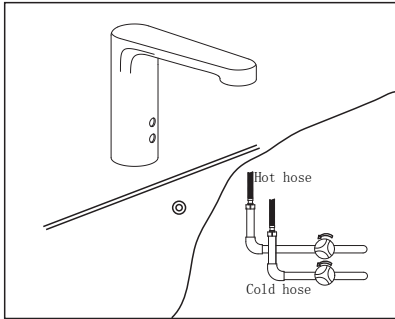

6. Conecte el agua fría y caliente y abra las válvulas de entrada de agua.

LIMPIEZA DEL SENSOR



Tras la instalación, limpiar la pantalla de sensor con una toalla seca.

Nota: La suciedad puede alterar la detección durante el uso.



USO DE LA GRIFERÍA

APERTURA Y CIERRE

1. Cuando acerque las manos a la zona de detección, al cabo de 0.5 segundos, la grifería iniciará el suministro de agua, y se cortará automáticamente al retirarlas tras 0.5 segundos.
2. En caso de funcionamiento continuado durante 1 minuto, la grifería cortará el suministro de agua automáticamente.
Al cabo de 10 segundos podrá activarse de nuevo.

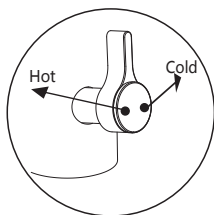
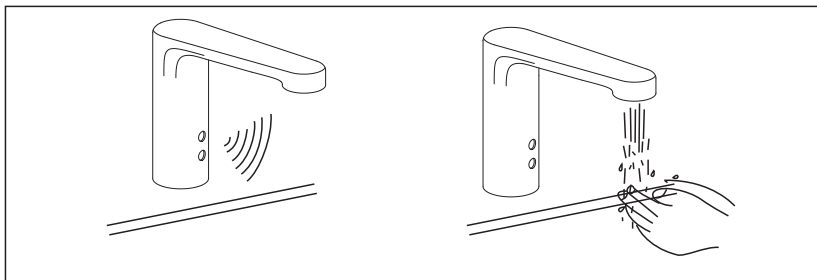

El mezclador permite ajustar la proporción entre agua fría y caliente, mediante la palanca lateral. Gire a la izquierda para caliente o a la derecha para frío.



MANTENIMIENTO

INDICADOR DE BATERÍA (USO DC)

Al agotarse las pilas, cuando el sensor detecte las manos o algún objeto, el led quedará fijo indicando que se deben reemplazar las pilas, y la grifería permanecerá cerrada.

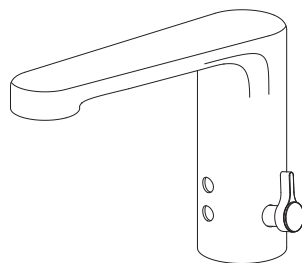

LIMPIEZA DEL FILTRO Y AIREADOR

Para un buen mantenimiento de la grifería, limpiar los filtros de las conexiones flexibles y el aireador de salida, en caso de pérdida de caudal.

Nota: cierre las llaves de paso antes de desmontar los filtros.

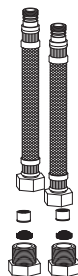

Nota: desconecte la alimentación antes de desmontar el aireador para su limpieza.

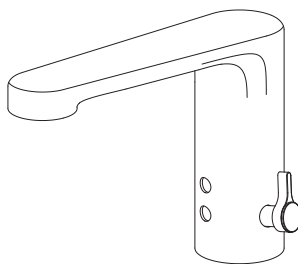



ADVERTENCIAS

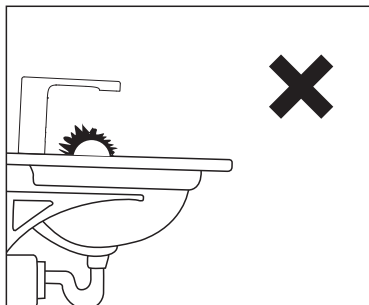

Si hay objetos cercanos en la zona de detección, pueden alterar el normal funcionamiento.

Se recomienda no montar sobre encimeras de acero, ya que puede ocasionar una mala detección.



SOLUCIÓN DE PROBLEMAS

Problema	Posibles motivos	Solución
No descarga	Pilas gastadas (modelos DC)	Cambie por unas nuevas
	No hay agua en la red	Esperar al servicio
	Filtro muy sucio	Limpiar filtro
	Suciedad en el display del sensor	Limpiar el display
	Presión de agua fuera de rango	Corregir instalación
No cierra	Pilas gastadas (modelos DC)	Cambie por unas nuevas
	Presión de agua fuera de rango	Corregir instalación
Goteo después de cerrar	Baja presión de agua	Corregir instalación
	Filtro muy sucio	Limpiar filtro
Poco caudal	Ajuste de caudal bajo	Ajustar llave de paso
	Filtro muy sucio	Limpiar filtro
	Baja presión de agua	Corregir instalación
Mucho caudal	Ajuste de caudal alto	Ajustar llave de paso
Corta duración de las pilas	No está usando pilas alcalinas o son de baja calidad (modelos DC)	Usar pilas correctas



SPARE PARTS

G3989600

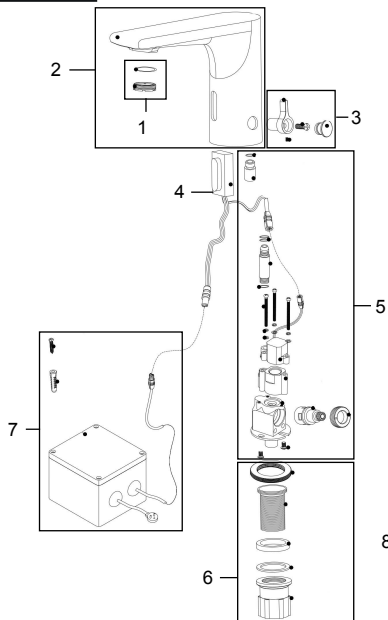

G3989500

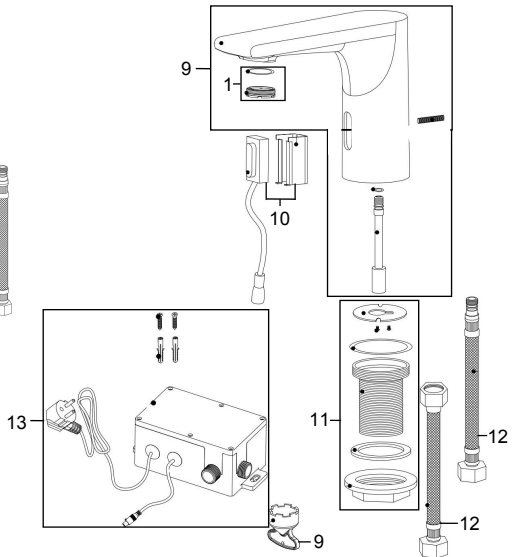

- 1- G3799800
- 2- G3799900
- 3- G3800100
- 4- G3800200
- 5- G3800300
- 6- G3800400

- 7- G3800500
- 8- G3800600
- 9- G3800700
- 10- G3800800
- 11- G3800900
- 12- G3801100

- 13- G3801200

